

S 415/418 热式质量流量计



SUTO品牌S 415和S 418热式质量流量计可以直接在使用点测量气体流量和累积量，这些经济型设备可以帮助减少压缩空气使用量和运营成本，从而提高系统效率。如上两种版本的流量计均带有蓝牙接口，能够通过SUTO流量计APP简单快速地查看流量计读数和调整参数。

S 415适用于要求低成本和广泛监控的一般流程工作；而S 418则适用于安装在远程位置或高精度带数据记录器的场合，也可以选择带压力传感器的类型。

尺寸:

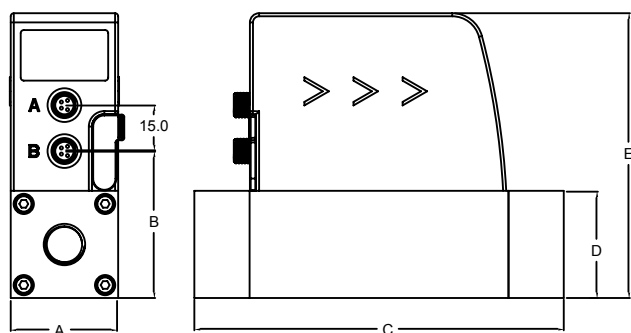

尺寸(mm)	A	B	C	D	E
DN8/DN15	35.0	48.0	120.4	35.0	93.0
DN20/DN25	48.0	61.0	178.0	48.0	106.0

特点:

- 热式流量测量原理, 不受压力和温度的影响
- 经济型S 415, 专业型S 418
- 蓝牙接口, 可供设置和配置
- 高精度: 1.5%读数值 (S 418)和3%读数值 (S 415)
- 输出信号可选:
 - 模拟信号4 ... 20 mA和脉冲
 - Modbus
 - M-Bus
- 安装简单, 无直管段要求
- 测量全部流量, 无旁通测量
- 4位LED显示
- 工艺连接: DN8, DN15, DN20, DN25管道G内螺纹连接
- S 418内部集成数据记录器
- S 418可选压力测量

技术参数	S 415	S 418
测量范围	请看单独表格	
精度	3% 读数值	1.5% 读数值
压力范围	0 ... 1.0 MPa	
电源	18 ... 30 VDC / 120 mA	
测量气体	空气、氮气	非腐蚀性气体, 最多2种校准气体
环境条件	0° ... 50°C	
运输温度	-30° ... +70°C	
响应时间	T ₉₀ = 1 秒	T ₉₀ = 0.1 秒
输出信号 (只可选择一种)	- 4 ... 20 mA和脉冲, 隔离 - RS-485 (Modbus/RTU) - M-BUS	
接口	用于服务APP的蓝牙或用于读取记录器数据USB接口 (仅适用于S 418)	
外壳	工艺连接: 铝合金 接触部件: 铝合金 上部外壳: PC+ABS	
防护等级	IP54	
电气连接	2 x M8, 4 芯	
工艺练级	G 内螺纹, ISO 7-1: DN8, DN15, DN20, DN25	
认证	CE, RoHS	

S 418额外技术参数

数据记录器	大小:	10,000,000个样本
	通道:	最多3个通道
	取样率:	1秒...1小时
压力(可选)	范围:	0 ... 1.0 MPa
	精度:	1% 满量程

测量范围 (sl/min)				
	DN8	DN15	DN20	DN25
尺寸	0	1	2	3
标准量程 (S)	250	1000	2000	3500
小量程(L)	50	200	400	700

上述的测量范围基于如下条件:

- 空气的标准流量
- 参考压力: 1000 hPa
- 参考温度: 20°C

气体表格	
	气体类型
A	空气
B	CO ₂
C	O ₂ (不含油或脂)
D	N ₂
E	N ₂ O
F	Ar 氩气
G	天然气 (混合比例)
H	H ₂ (真实气体校准)
I	其他气体 (详细说明)
J	He (真实气体校准)
K	C ₃ H ₈
Z	无气体

S 415 订单单 (仅限空气或N ₂)					
订货号	尺寸	-	范围	输出	描述
S695 415					S 415, 热式质量流量计, 3% 读数, 24VDC, 5m 电缆, M8 接头, 开线
	0				DN8 G 内螺纹
	1				DN15 G 内螺纹
	2				DN20 G 内螺纹
	3				DN25 G 内螺纹
			S		标准型 S 415
A1453			L		低量程型 S 415
A1450				A	模拟量 4 ... 20 mA, 脉冲
A1451				B	数字输出 Modbus/RTU
A1452				C	数字输出 M-BUS
A1458					英制单位

例如: S695 4152-SB: S 415, DN20, 空气测量范围 2000 l/min, Modbus 接口

传感器校准默认采用空气。可选购采用其他气体校准。

S 418 订单单							
订货号	尺寸	-	范围	输出	气体 1	气体 2	描述
S695 418							S 418, 热式质量流量计, 数据记录器, 1.5% 读数, 24 VDC
	0						DN8 G 螺纹
	1						DN15 G 螺纹
	2						DN20 G 螺纹
	3						DN25 G 螺纹
	5						DN8 G 螺纹, 压力传感器 10 barg, 1% 满量程。
	6						DN15 G 螺纹, 压力传感器 10 barg, 1% 满量程。
	7						DN20 G 螺纹, 压力传感器 10 barg, 1% 满量程。
	8						DN25 G 螺纹, 压力传感器 10 barg, 1% 满量程。
			S				标准型 S 418
A1453			L				低量程型 S 418
A1455				A			模拟量 4 ... 20 mA, 脉冲
A1456				B			数字输出 Modbus/RTU
A1457				C			数字输出 M-BUS
					A-K	B-Z	请看如上的气体表格

例如: S695 4185-SCAF: S 418, DN8 带压力传感器, 空气测量范围 250 l, M-BUS 接口, 气体1 = 空气, 气体 2 = Ar 氩气